

دستورالعمل اجرایی تست تشخیصی تکاملی Bayley III در کودکان ایرانی فارسی زبان

مقدمه:

اهمیت غربالگری، ارجاع و مداخلات زود هنگام در اختلالات تکاملی کودکان همواره در مطالعات و سیاست‌گذاری‌های حوزه مراقبت‌های کودکان در دنیا مورد تاکید قرار گرفته و به همین منظور آزمون‌های غربالگری متعددی متناسب باحیطه های تکاملی کودکان، طراحی و در اختیار مراقبین بهداشت و سلامت کودکان کشورهای مختلف قرار گرفته است. به منظور تشخیص قطعی مواردی که در آزمون‌های غربالگری، بعنوان تاخیر تکامل ارجاع شده اند، لازم است برای کودکان شناسایی شده **تست تکاملی تشخیصی Bayley** انجام گیرد و در نهایت موارد مثبت به مراکز ارجاعی و یا مراکز جامع تکامل کودکان ارجاع داده شده و مورد مداخله به هنگام قرار گیرند. در مقایسه با تعدد آزمون‌های غربالگری، آزمون‌های تشخیصی اختلالات تکاملی محدود بوده و در اغلب موارد تنها به تشخیص اختلال تکاملی در یک حیطه اکتفا مینمایند. آزمون تشخیصی معیارهای تکاملی شیرخواران *Bayley III* از معدود آزمون‌های تشخیصی معتبر جهانی است که علاوه بر جامعیت در تمامی حیطه های تکاملی از شاخص‌های روانسنجی^۱ بالائی نیز برخوردار است. این آزمون سطح تکامل کودک را در ۵ حیطه:

- شناختی،
- ارتباطی (گفتاری)،
- حرکتی،
- پرسشنامه اجتماعی - عاطفی، و
- پرسشنامه تطابقی رفتاری

مورد ارزیابی قرار می دهد. محدوده سنی ۱ تا ۴۲ ماه، توانمندی این آزمون برای تشخیص و مداخلات "زودرس" در اختلالات تکاملی و نیز سنجش اثر بخشی اقدامات ارتقای سطح تکامل در کودکان طبیعی را نشان می دهد. طراحی برنامه های درمانی در کودکان مبتلا به تاخیر تکاملی، با توجه به سطح تکامل کودک و ارزیابی پیشرفت وی از وجوه قابل ذکر دیگر این آزمون می باشد.

با عنایت به این موضوع اداره سلامت کودکان وزارت بهداشت از سال ۱۳۸۹ تاکنون اقدام به برگزاری جلسات متعدد کمیته علمی مشورتی مداخلات تکاملی کودکان با حضور اساتید با تجربه کاری در زمینه تکامل کودکان نموده است، بر اساس مصوبات این جلسات با بررسی تست های موجود در منابع مختلف با نظر اکثریت اعضای جلسه **تست تکاملی تشخیصی Bayley** انتخاب شده و در این راستا تفاهم نامه مشترکی مابین اداره سلامت کودکان و مرکز تحقیقات اعصاب اطفال دانشگاه علوم بهزیستی و توان بخشی پیرامون استاندارد سازی و ایرانی سازی تست تشخیصی *Bayley* منعقد گردید و به مرحله اجرا گذاشته شد و در ۱۲ دانشگاه علوم پزشکی پس از تجهیز اتاق های انجام آزمون بیلی نمونه هایی از کودکان سالم در کلیه گروه هاس سنی حیطه های آزمون اخذ و پس از تحلیل، استاندارد کودکان ایرانی تدوین گردید. این دستورالعمل با هدف گسترش اجرای تست تشخیصی تکاملی بیلی در سایر دانشگاه ها تهیه گردیده و مرحله به مرحله وظایف اجرایی از سطح کشوری تا سطح محیطی توضیح داده شده است.

¹ psychometric properties including validity and reliability

مراحل اجرای برنامه در کشور

- ۱- انتخاب دانشگاه های مناطق مختلف کشور (آموزش دهنده و آموزش گیرنده) در راستای گسترش اجرای برنامه و تحویل ابزار بیلی به دانشگاه های آموزش دهنده
- ۲- برگزاری جلسه با دانشگاه های آموزش دهنده جهت برنامه ریزی و هماهنگی برای دوره های آموزشی بیلی
- ۳- هماهنگی با کلیه دانشگاه ها به منظور معرفی دو نفر کارشناس با شرایط لازم جهت گذراندن دوره آموزشی Bayley
- ۴- مکاتبه و ارسال دستورالعمل اجرایی تست تشخیصی تکاملی بیلی به دانشگاه های علوم پزشکی کشور
- ۵- برگزاری یک روز آموزش تئوری نحوه اجرای آزمون جهت کلیه کارشناسان سلامت کودکان و کارشناسان مسئول انجام آزمون در دانشگاه ها
- ۶- هماهنگی به منظور برگزاری چهار روز جلسه آموزش عملی جهت کلیه کارشناسان معرفی شده از دانشگاه ها در دانشگاه های منتخب مجری برگزاری دوره (مطابق با دستورالعمل)
- ۷- هماهنگی به منظور معرفی دو نفر پزشک متخصص یا فوق تخصص از هر دانشگاه تحت عنوان پزشک معین دوره دیده آزمون بیلی جهت گذراندن دوره آموزشی تفسیر نتایج آزمون Bayley
- ۸- هماهنگی با مربیان و کارشناسان کودکان جهت تهیه چک لیست پایش برنامه (توسط دانشگاه شیراز) ، فرم گزارش دهی عملکرد (توسط دانشگاه تبریز) و فرم جمع بندی اطلاعات و در صورت امکان نرم افزار بیلی (توسط دانشگاه شهید بهشتی)
- ۹- برگزاری دوره های بازآموزی تست بیلی هر ۲ سال یکبار جهت کلیه کارشناسان دوره دیده بیلی در دانشگاه های مختلف به صورت چرخشی .

مراحل اجرای برنامه در دانشگاه ها

- ۱- انتخاب و معرفی ۲ نفر کارشناس طبق شرایط استاندارد جهت شرکت در دوره آموزشی بیلی
- نکته : افراد قبل از انتخاب قطعی حتماً فیلم تست بیلی را جهت آگاهی از نحوه اجرای تست مشاهده نمایند .

۲- انتخاب یک مرکز بهداشتی- درمانی از هر دانشگاه جهت راه اندازی اتاق آزمون Bayley

نکته ۱ : مراکز منتخب بایستی از نظر دسترسی جغرافیایی و بعد مسافت از موقعیت مناسبی برخوردار باشد.

نکته ۲: در صورتی که دانشگاهی دارای مرکز جامع تکامل کودکان می باشد اتاقی برای تست بیلی در نظر گرفته شود .

۳- تحویل ابزار و دستورالعمل و فرم ثبت ورود نتایج آزمون به تعداد مورد نیاز به کارشناسان دوره دیده در زمان برگزاری دوره آموزشی .

۴- تامین تجهیزات مطابق با استاندارد

۵- تهیه رسانه های آموزشی به منظور آموزش و توجیه خانواده ها

۶- تهیه منابع تبلیغاتی مانند پوستر، پمفلت و... (ضروری است در رسانه های تبلیغاتی ، ضمن معرفی خدمات ، شماره تلفن و آدرس مرکز انجام آزمون نیز مشخص گردد)

۷- هماهنگی با شهرستان دارای اتاق تست بیلی به منظور در اختیار گذاردن فرد مسئول در هر مرکز جهت هماهنگی و تعیین نوبت دهی روزانه موارد نیازمند ارجاع تست غربالگری ASQ با توجه به گروه های سنی، پیگیری مراجعه و ثبت آمار تعداد آزمون های انجام شده توسط هر آزمونگر، جمع آوری و ارسال ماهیانه داده ها به مرکز بهداشت شهرستان و کنترل بهداشتی اتاق و ابزار آزمون به صورت روزانه .

۸- پایش اجرای برنامه تست بیلی توسط کارشناسان کودکان دانشگاه ها در فواصل زمانی هر ۶ ماه یکبار طبق چک لیست استاندارد تهیه شده توسط دانشگاه شیراز، برای پایش ۶ ماه بعدی فیلم ۳ کودک از گروه های سنی مختلف تهیه گردیده و برای دانشگاه معین فرستاده می شود سپس مربی بیلی دانشگاه معین فیلم را بررسی کرده و امتیاز می دهد .

۹- هماهنگی لازم برای شرکت کارشناسان دوره دیده دانشگاه ها در دوره های بازآموزی تست تشخیصی بیلی هر دو سال یکبار .

۱۰- ارائه گزارش عملکرد دانشگاه ها در خصوص اجرای تست بیلی هر دو سال یکبار طبق فرمت گزارش دهی عملکرد و ورود اطلاعات در نرم افزار تهیه شده توسط دانشگاه تبریز

شرح وظایف مربی / کارشناس Bayley

۱. شرکت در جلسات هماهنگی

۲. گذراندن دوره آموزشی (۱ روز تئوری و ۴ روز عملی) و کسب گواهی دوره مطابق با استاندارد تعیین شده

۳. مطالعه دستورالعمل اجرایی تست تشخیصی تکاملی بیلی قبل از دوره آموزش عملی توسط آموزش گیرندگان

۴. نظارت و پیگیری بر چیدمان اتاق و تجهیزات مطابق با استاندارد
۵. همکاری در انجام تبلیغات گسترده جهت معرفی واجدین شرایط
۶. آموزش خانواده ها در خصوص انجام و اهمیت آزمون بیلی
۷. انجام آزمون جهت کودکان واجد شرایط
۸. ارجاع کودکان آزمون شده به پزشک معین جهت تفسیر نتایج
۹. ثبت خدمات انجام شده به طور کامل ، تکمیل فرم های آماری و ارسال آمار به صورت شش ماه یکبار به مرکز بهداشت شهرستان

نکته: در مناطقی که کارشناس انجام آزمون گواهی مربی بیلی را دارد بایستی در برگزاری جلسات آموزشی به صورت استانی و کشوری جهت تربیت مربی و کارشناس انجام آزمون همکاری نماید.

شرایط انتخاب کارشناس / مربی Bayley

دارای مدرک کارشناسی/کارشناسی ارشد ترجیحاً مامایی یا بهداشت عمومی

۱. آگاه و علاقمند به برنامه های سلامت کودکان و روحیه کار با کودکان دارای مشکل تکاملی را داشته باشد.

۲. نیروی رسمی خانم و سابقه کار بین ۵ تا ۲۰ سال داشته باشد.

نکته ۱: حداقل سابقه پنج سال فعالیت در برنامه های کودکان داشته باشد

نکته ۲: حداقل تا پنج سال آینده تصمیم به بازنشستگی زود هنگام یا بازنشستگی نداشته باشد .

۳. افراد قبل از انتخاب قطعی حتما فیلم تست بیلی را جهت آگاهی از نحوه اجرای تست مشاهده نمایند و در این خصوص صحبت های لازم با کارشناس دانشگاه معین صورت گیرد .

نکته: زمانی کارشناس **Bayley** به عنوان مربی تعیین خواهد شد که مورد تایید مربیان کشوری قرار گیرد

و گواهی دوره را کسب نموده باشد.

شرایط اتاق انجام آزمون Bayley

- (۱) اتاقی با حداقل مساحت ۱۰ متر مربع
- (۲) اتاق اختصاص داده شده حداقل تحریکات بینایی و شنوایی را داشته باشد (سر و صدای دائمی نداشته باشد، صداهای ناگهانی نداشته باشد، تصویر، پوستر، تابلو و آینه در اتاق نباشد)
- (۳) ۱ میز گرد کوچک و ۲ صندلی کودک (فایبر گلاس) داشته باشد.
- (۴) ۴ مت ۱ متر مربعی به رنگ آبی یا سبز داشته باشد. یا اتاق موکت شده با قابلیت نظافت باشد.

۵) پله آزمون با اندازه‌های استاندارد تهیه شود.

- ابعاد پله‌ها تغییر داده نشود.
- از مواد محکم استفاده شود مانند چوب با ضخامت $1/5$ سانتی‌متر ($5/8$ " اینچ)
- تمام درزها با چسب و میخ محکم شده باشند.
- سطح آن با لاک الکل جلا داده شود و چند برچسب جای پا روی آن گذاشته شود.
- یک ست کامل پله از ۲ قسمت که از پشت به هم وصل می‌شوند تشکیل شده است.

اندازه‌های استاندارد پله

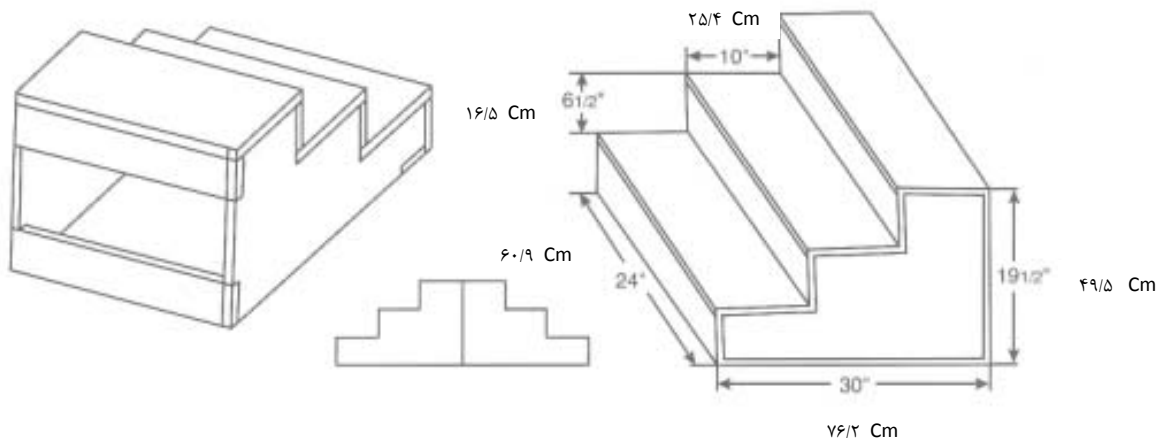

برگزاری دوره های آموزشی

۱- دوره تئوری یک روزه آموزشی در تهران جهت تبیین اهداف برنامه، روش اجرا و آشنایی با مبانی نظری و عملی آزمون برگزار شود. (جدول شماره یک)

نکته: شرکت کنندگان این کارگاه از کارشناسان کودکان دانشگاه‌ها و همچنین افراد معرفی شده واجد شرایط آموزش از سوی دانشگاه‌های کشور می‌باشند.

۲- برگزاری دوره آموزشی عملی مقدماتی ۴ روزه در دانشگاه‌های منتخب به منظور آموزش و مشاهده

نحوه اجرای آزمون توسط مربیان/ کارشناسان کشوری (مشاهده ۲۰-۱۰ آزمون در گروه‌های مختلف

سنی برای هر کارشناس). در این مرحله به کارشناسان نحوه امتیاز دهی و تعیین تکلیف کودک ارجاع

شده از آزمون ASQ، آموزش داده می‌شود. (جدول شماره یک)

نکته ۱: در هر دوره عملی ۲ نفر آزمونگر آموزش های لازم را ببینند و دستورالعمل اجرایی دوره تست تشخیصی بیلی قبل از آموزش عملی مورد مطالعه آموزش گیرندگان قرار گیرد.

نکته ۲: در ابتدا آزمون توسط مربی آموزش دهنده برای ۳ کودک در گروه های سنی مختلف (زیر یکسال، ۱-۲ سال و ۲-۳ سال) انجام گیرد.

۳- پس از اتمام دوره آموزشی عملی بیلی هر کارشناس در محل کار استان خود جهت کسب توانایی اجرای آزمون و مطالعه دقیق دستورالعمل، اقدام به تمرین نموده و در طی ۲ تا ۴ هفته حداقل در ۲-۳ روز در هفته ۲۰-۳۰ کودک سالم در گروههای سنی مختلف را تست نموده و مشکلات در نحوه اجرای آزمون را بررسی نماید (مثل نوبت دهی، چگونگی مراجعه والدین و همکاری آنها، کامل بودن ابزار و لوازم مورد نیاز) و جهت رفع آنها اقدامات مورد نیاز را انجام دهد.

نکته: مشاهده تمرین های نحوه اجرای آزمون آموزش گیرندگان توسط کارشناس مربی بیلی دانشگاه معین از طریق ارسال فیلم و عکس صورت خواهد گرفت.

۴- کارشناسان آموزش گیرنده پس از تمرین آزمون نهایی را برای ۳ کودک در گروه های سنی مختلف (زیر یکسال، ۱-۲ سال و ۲-۳ سال) انجام داده و فیلم آن را تهیه و برای کارشناس مربی بیلی دانشگاه معین ارسال دارند.

۵- در کلیه مراحل انجام کار ستاد وزارت بهداشت در جریان مشکلات قرار گرفته و بر حسن اجرای برنامه نظارت می نمایند.

جدول ۱ - برگزاری دوره های آموزشی بیلی

نوع آموزش	مدت دوره	محل برگزاری
آموزش تئوری	یک روزه	تهران
آموزش عملی	۴ روزه	در دانشگاه های منتخب
بازآموزی	هر ۲ سال	در دانشگاههای منتخب به صورت چرخشی

پایش و ارزیابی

۱- مقرر گردید پایش اجرای برنامه تست بیلی توسط کارشناسان کودکان دانشگاه ها در فواصل زمانی هر ۶ ماه یکبار انجام شود.

۲- برای ۶ ماه بعدی فیلم ۳ کودک از گروه های سنی مختلف تهیه شود و برای دانشگاه معین فرستاده شود، سپس مربی بیلی دانشگاه معین فیلم را بررسی کرده و امتیاز می دهد.

فرآیند اجرای Bayley III

